

**KARTA KATALOGOWA****G 17 FORMA CBR***Zgodność z Normą BN-70/8931-05*

Forma wykonana jest ze stali.

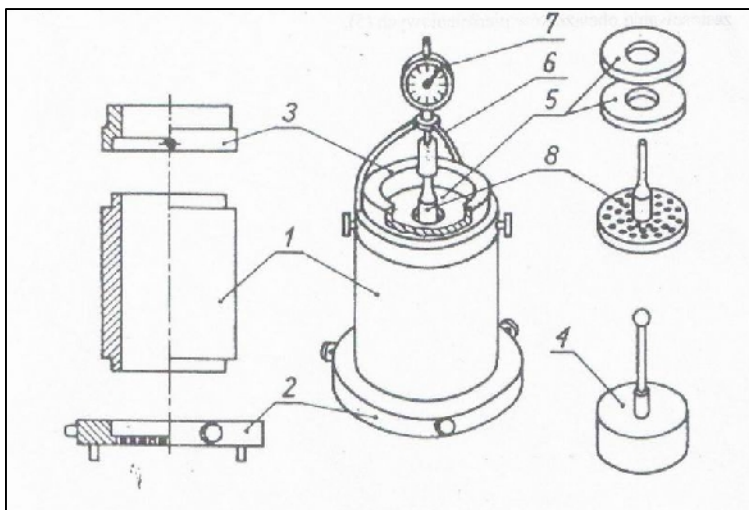

W skład formy wchodzi:

1. Stalowy cylinder o średnicy wewnętrznej 150 mm i wysokości 175 mm ( nr kat. **G 17-1** )
2. Perforowana podstawa ( nr kat. **G 17-2** )
3. Nadstawka cylindra ( nr kat. **G 17-3** )
4. Wkładka wyrównawcza o wysokości 50 mm ( nr kat. **G 17-4** )
5. Obciążniki pierścieniowe o masie 2,25 kg i średnicy 148 mm , średnica otworu 52 mm – 2 szt. ( nr kat. **G 17-5** )
6. Podstawa czujnika zegarowego ( nr kat. **G 17-6** )
7. Czujnik zegarowy o dokładności 0,01 mm ( nr kat. **G 17-7** )
8. Płyta perforowana o średnicy 148 mm z regulowaną wysokością trzpienia ( nr kat. **G 17-8** )

**Gwarancja: 12 miesięcy**

Nasza firma od ponad 50 lat obecna jest na rynku sprzętu do laboratoriów budowlanych.

08.08.2012.